

Selladora de Bolsas Continua de Piso Vertical

SPV1120-IVG



- Alta potencia
- Fuerte efecto desucción (vacío)
- Posibilidad de llenado con gas
- Excelente efecto de sellado
- Codificación por inyección de tinta (inkjet), clara y precisa

Características

SPV1120-IVG

Funciones múltiples en un solo equipo: vacío, inyección de gas, sellado e impresión.

Diferentes modos de operación, permitiendo: solo vacío, solo inyección de gas o vacío seguido de inyección de gas.

Doble motor: Optimiza la sincronización entre el transporte y el sellado, mejora la precisión de impresión, distribuye la carga de trabajo y aumenta la eficiencia del sistema.

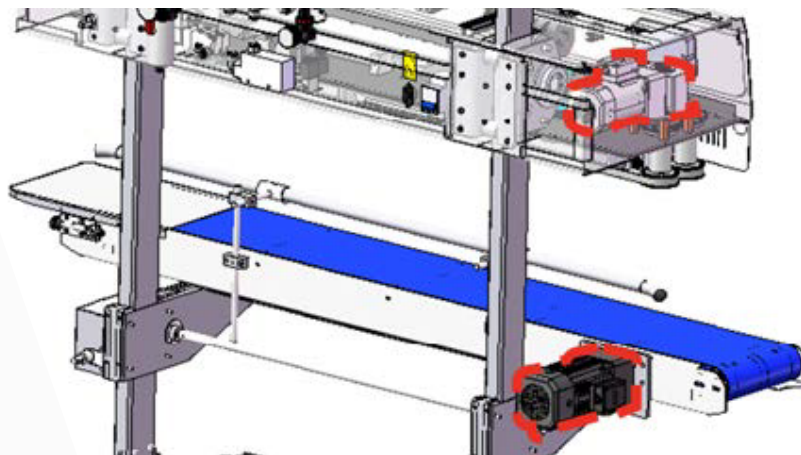

Sellado por sujeción con correa dentada: Sistema de sujeción que ejerce una presión uniforme sobre la bolsa, asegurando un sellado hermético. La boquilla de aire ingresa en la bolsa, formando un espacio de trabajo independiente.

- La boquilla de aire con movimiento horizontal tiene gran capacidad y alta estabilidad.



- Tecnología innovadora de accionamiento por cilindro, control preciso del movimiento de la boquilla de aire.

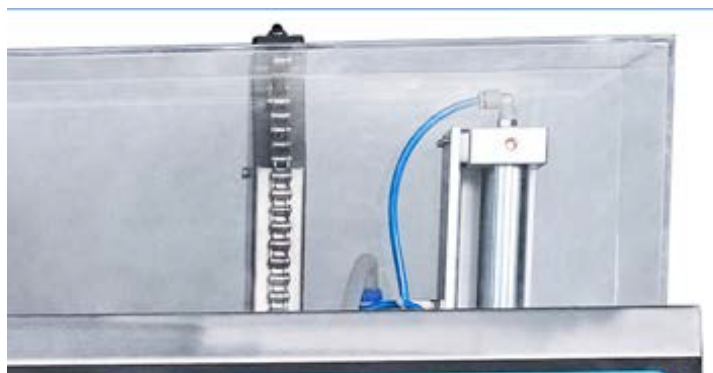

Presión de gas ajustable: permitiendo la adaptación a diferentes tamaños de bolsas y la selección personalizada del gas de llenado.

Pantalla táctil de control: con interfaz intuitiva y ajuste de parámetros según necesidad.

Medidor de presión de vacío: que permite observar los valores de presión de forma clara y precisa.

Guías lineales de alta precisión: asegurando un desplazamiento suave y estable sin oscilaciones. Movimiento mediante cilindro neumático, con estructura sencilla y robusta.

Sistema de impresión inteligente: permitiendo la personalización del tamaño y la longitud de la impresión y la posibilidad de imprimir texto, fechas, símbolos, logotipos, códigos QR y códigos de barras.

Características

SPV1120-IVG

			
Fuente Vectorial	Fuente mapa de Bits	Código de barra	Código QR
			
Señal advertencia	Impresión vinilos	Conteo inteligente	Logo corporativo

Transportador removible: Permitiendo el Modo de sellado sin transportador, adecuado para sellar paquetes pequeños de menos de 0.5 kg.



¿Cuál es la ventaja del sellado con succión continua?

Operación eficiente, duplicando la capacidad de producción.



Succión continua	Succión externa
✓ Boquilla de aire móvil ✓ 5 - 10 veces por minuto ✓ = 600 bolsas/hora	✓ Boquilla de aire fija ✓ 1 - 2 veces por minuto ✓ = 120 bolsas/hora

La capacidad de producción real depende del tamaño del paquete, la línea de ensamblaje y la eficiencia del operador.

Datos Técnicos

SPV1120-IVG

MODELO	SPV1120-IVG
Alimentación	220V / 50Hz
Presión de aire	0.5 Mpa (suministrado por el usuario)
Diámetro de la tubería de aire	12 mm
Diámetro de la tubería de gas de inyección	8 mm
Potencia de sellado	120 W
Potencia del motor	200 W
Potencia de calentamiento	400 x 2 W
Velocidad de sellado	0 - 10 m/min
Ancho de sellado	10 mm
Rango de temp. de sellado	0 - 300 °C (ajuste continuo)
Distancia del centro de sellado a la mesa transport.	100 - 670 mm
Distancia máx. del centro de sellado a la boca de la bolsa	50 mm
Distancia mínima del centro de sellado al producto	60 mm
Dimensiones de la mesa transportadora (largo x ancho)	1780 x 250 mm
Capacidad de carga de la mesa transportadora	≤ 15 Kg
Capacidad máx. de carga de la correa sincrónica	5 Kg
Ancho de bolsa admitida	80 - 400 mm
Altura de bolsa admitida	200 - 700 mm
Dimensiones externas	1781 x 655 x 1653 mm
Peso neto	170 Kg

*Las imágenes publicitarias son solo de referencia, prevalece el producto real.
La empresa se reserva el derecho de cambiar las especificaciones sin previo aviso.*

Parámetros técnicos del sistema de impresión: Inkjet

Sistema operativo	Linux
Pantalla táctil	Capacitiva de 5 pulgadas
Resolución de pantalla	800 x 480
Procesador	Cuatro núcleos de alto rendimiento, frecuencia hasta 1.5 GHz (respuesta ultra rápida y funcionamiento fluido)
Memoria	1 GB + 4 GB
Cabezal de impresión	TIJ2.5 Térmico de inyección de tinta
Altura de impresión de caracteres	1.5 - 12.7 mm
Longitud de impresión	Ilimitada
Nº máx. de líneas de impresión	6
Tipo y capacidad de tinta	Base aceite / 42 ml
Idiomas soportados en la pantalla táctil	Chino simplificado, chino tradicional, inglés, árabe, turco, español, portugués, coreano, ruso (otros idiomas disponibles bajo pedido)
Rango de conteo de impresión	0-100000
Rendimiento del cartucho de tinta	Aprox. 200,000 impresiones (ejemplo: Altura de 4mm, longitud de 30 mm para la fecha de producción)
Capacidad de almacenamiento de impresión	Hasta 200 archivos (cada archivo de impresión con función de conteno independiente)
Ajuste de fuentes de impresión	Personalizable
Interfaz externa	USB
Operación en red	Opcional (una unidad principal puede controlar múltiples dispositivos)

*Las imágenes publicitarias son solo de referencia, prevalece el producto real.
La empresa se reserva el derecho de cambiar las especificaciones sin previo aviso.*